

# PALANS ÉLECTRIQUES À CHAÎNE CHARIOTS INDUSTRIE





**Ivan Muri, PDG** En tant que fabricant suisse avec une production entièrement automatisée, nous croyons au site de production qu'est la Suisse. La fonctionnalité, la longévité et la robustesse élevées de nos produits permettent à nos clients d'éviter les pannes de fonctionnement qui peuvent entraîner des coûts consécutifs élevés. Nos propres services de développement et de construction nous permettent d'assurer la force d'innovation à long terme. Les fournisseurs suisses et des pays étrangers limitrophes garantissent la sous-traitance et la qualité que nous exigeons.

**Erich Widmer, directeur des ventes et du marketing** De l'étude du projet à l'installation, nous sommes à l'entière disposition de nos clients pour les aider et les conseiller. En tant que fournisseur de systèmes de manutention complets, nous sommes en mesure de répondre également aux exigences spécifiques du client. Nos clients apprécient surtout la variété d'accessoires et d'options. La qualité du produit et la disponibilité élevée font de nous un partenaire fiable et compétent à l'échelle mondiale.



# PUISSANT ET DURABLE



Manipulation simple et confortable – fonctionnement fiable et sûr – durable et facile à entretenir. Les palans électriques à chaîne sont développés et fabriqués en Suisse depuis plus de 55 ans. Dans le monde entier, ils sont utilisés par centaine de milliers – en poste fixe ou mobile – à l'intérieur comme à l'extérieur.

---

Palan électrique à chaîne GP – en marche continue

---



# GP



## Fiable et durable

3 ans de garantie
Fabriqué en Suisse
Facteur de sécurité de chaîne d'au moins 8 (DIN EN 14492 A5, ISO M5)
Chaîne en acier profilé phosphaté au manganèse avec durée de vie prolongée et de propriétés améliorées en fonctionnement forcé
Réducteur scellé avec lubrification permanente
Sécurité de fonctionnement élevée
Frein à pression de ressort DC à faible usure
Aucun composant électronique sensible
Carter et couvercle en aluminium
Accouplement à friction fonctionnant à sec
Zone d'utilisation de -15 °C à + 50 °C
TÜV certifié

## Confortable

Faible poids à partir de 14 kg
Carter compact à faible hauteur
Construction modulaire
Type de protection IP65; adapté à l'utilisation en extérieur
Interrupteur de fin de course du réducteur avec haute précision d'approche de position supérieure et inférieure du crochet
Boîte de commande ergonomique avec arrêt d'urgence
Commande 42 V basse tension
Fonctionnement silencieux grâce au réducteur à trois étages avec denture hélicoïdale
2 vitesses en standard
Crochet de charge pouvant pivoter à 360°, linguet de sécurité
Maintenance sans outils spéciaux
Facile à entretenir, échange simple et rapide de pièces d'usure

## Sur mesure

Version triphasée ou monophasée
Tensions d'alimentation et de commande du monde entier
Commande directe, commande spéciale, radiocommande, convertisseur de fréquence
Vitesses spéciales
Versions spéciales telles que palans électriques à chaînes synchronisées, type de fabrication compact, version résistante à la rouille, ATEX
Suspension par anneau ou par crochet
Hauteurs de levage jusqu'à 200 m
Course de crochet avec position finale inférieure et supérieure individuellement ajustable
Surveillance de température
Compteur d'heures d'utilisation
Plage de température d'application élargie
Vaste offre d'accessoires et d'options (voir pages 8 / 9)

## VOTRE AVANTAGE

Le GP est facile à installer et ne contient pas d'électronique sensible, ce qui réduit le risque d'interruptions de service. Il se distingue par son fonctionnement silencieux et il est conçu pour une longue durée de vie dans des conditions rudes. La boîte de commande ergonomique en basse tension 42 V permet un travail confortable et sûr. La maintenance est simple, rapide et ne nécessite pas d'outils spéciaux.

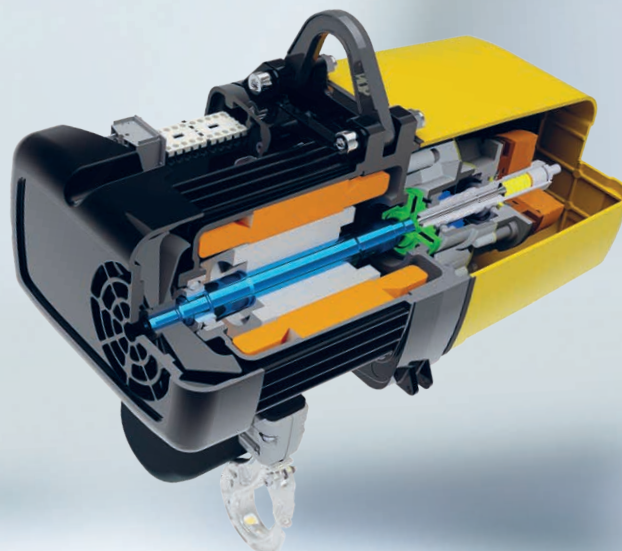



## Chaîne en acier profilé

La chaîne en acier profilé offre une résistance supplémentaire d'environ 15 % par rapport à une chaîne ronde classique de même diamètre. La surface de friction entre les maillons est plus large, afin de réduire l'usure de la chaîne et d'en augmenter la durée de vie. Le crochet de charge avec linguet guidé stable et doté d'une butée en caoutchouc, offrant une sécurité maximale à votre charge.

## Boîte de commande

La boîte de commande offre une bonne tenue en main pour un travail ergonomique à long terme. Elle est robuste, résistante aux chocs, son fonctionnement est sûr et sa commande se fait en 42 V basse tension. Les boutons-poussoirs disposés parallèlement permettent une utilisation encore plus simple. La décharge de traction externe sert à protéger le câble de commande.

## Connexion polygonale

À l'intérieur du palan à chaîne à structure modulaire se dissimule une véritable innovation. Toutes les jonctions arbres-moyeux sont construites en exécution polygonale. Ceci permet un démontage et un montage nettement plus rapide lors des travaux de réparation et de maintenance et permet donc de réduire les coûts d'entretien. Les gains de temps ainsi réalisés permettent de considérablement réduire les coûts de service.

## Type de protection IP65

Conçu en type de protection IP65, le palan à chaîne, y compris boîte de commande, est à la fois étanche à la poussière et protégé contre les jets d'eau. Grâce à sa construction compacte et robuste, le GP convient parfaitement aux environnements poussiéreux et à l'utilisation en extérieur.



# UTILISATION



Les palans électriques à chaîne GIS sont toujours utilisés là où la fiabilité des moyens de manutention joue un rôle important: dans des conditions sévères (production en 3×8) dans l'industrie automobile et autres, dans les environnements exposés à la poussière ou les milieux chimiques agressifs, pour l'utilisation en extérieur, dans l'industrie du divertissement ou pour les hauteurs de levage extrêmes dans les éoliennes. Les palans électriques à chaîne GIS et les chariots ont été conçus par défaut pour satisfaire aux plus hautes exigences. Le facteur de sécurité de la chaîne de charge est d'au moins 8 (DIN EN 14492 A5, ISO M5), ce qui permet de réduire l'usure et d'augmenter la durée de vie.

## VICTORINOX AG

Edwin Schuler, Ibach, Suisse  
Chef du département d'entretien

Depuis des années, nous utilisons des palans électriques à chaîne et des systèmes de grue GIS sur notre site de production, car nous misons sur la qualité suisse et apprécions la proximité et l'expertise du fabricant. Nous avons eu la possibilité de tester le prototype du nouveau palan électrique à chaîne GP qui a entièrement satisfait nos attentes. Sur un poste de travail avec une longue durée d'utilisation et une fréquence de commutation élevée, il a fait ses preuves sur l'ensemble du cycle d'essai et nous pouvons donc recommander ce palan.







## Applications

Installations d'épuration des eaux usées  
 Domaine agricole et agriculture  
 Industrie automobile  
 Industrie du bâtiment  
 Chimie et pharmacie  
 Traitement de fils / câbles / caoutchouc  
 Approvisionnement / distribution d'énergie  
 Technique de convoyage et de stockage  
 Industrie de traitement du verre  
 Domotique / immotique  
 Traitement du bois  
 Tâches communales

Construction de cuisines  
 Industrie des matières plastiques  
 Vernis et peintures  
 Transport aérien / aviation  
 Industrie des machines  
 Technique médicale  
 Technique de mesure et de régulation  
 Traitement du métal / de l'acier  
 Ameublement / décoration d'intérieur  
 Industrie alimentaire  
 Traitement de surfaces  
 Transports publics

Industrie du papier / carton  
 Transport et logistique  
 Industrie horlogère  
 Industrie du divertissement  
 Emballage  
 Énergie éolienne / hydroélectrique  
 Industrie gazière  
 Industrie pétrolière  
 Chantier / construction navale



# ACCESSOIRES ET OPTIONS

## Version standard

Capacités de charge: à 1 brin jusqu'à 3200 kg à 2 brins jusqu'à 6300 kg
Tensions standards: 3 × 400 V / 50 Hz, 3 × 230 V / 50 Hz 1 × 115 V / 50 Hz, 1 × 230 V / 50 Hz
Commande 42 V basse tension
Moteur monophasé: 1 vitesse
Moteur triphasé: 1 ou 2 vitesses
Type de protection IP65
Suspension par anneau
Hauteur de levage standard 3 m
Facteur de sécurité de chaîne d'au moins 8 (DIN EN 14492 A5, ISO M5)
Boîte de commande ergonomique avec arrêt d'urgence
Longueur de câble de commande 1.8 m
Boîte de commande avec câble de décharge de traction externe
Interrupteur de fin de course du réducteur pour position supérieure et inférieure du crochet
Classe d'isolation F (moteur)
Frein à pression de ressort DC
Accouplement à friction réglable et pas dans le flux de force
Voir fiche technique pour spécifications détaillées

## Accessoires et options

Commande directe, commande spéciale
Radiocommande
Convertisseur de fréquence
Tensions d'alimentation et de commande du monde entier
Vitesses spéciales sur demande
Commande à une main sur la poignée
Suspension par crochet
Crochet de charge de sécurité
Interrupteur de fin de course du réducteur avec deux contacts d'arrêt d'urgence supplémentaires
Fin de course externe / Fin de course multiple
Couplage synchrone de plusieurs palans à chaîne
Compteur d'heures d'utilisation
Surveillance de température pour protéger le moteur contre la surchauffe
Débrayage manuel du frein / Deuxième frein
Boîte à chaîne pour les diverses hauteurs de levage
Graisse à réducteur pour températures basses / industrie alimentaire
Coupure du mouvement sur détection de mou de chaîne
Axe dynamométrique pour mesure de charge
Codeur pour mesure de déplacement

## VOTRE AVANTAGE

Nos modèles standards fournissent pour de nombreuses applications une solution de levage adaptée. Une vaste offre d'accessoires et d'options est disponible. L'option de commande à une main s'avère extrêmement pratique pour la manipulation répétitive de marchandises avec le guidage directement au niveau de la charge. Ceci permet un positionnement rapide et précis de la charge avec commande main gauche ou main droite. Dans la version manipulateur de chaîne ou télescopique, ces accessoires peuvent être ultérieurement montés sur un palan électrique à chaîne GIS.





## Radiocommande de sécurité

L'émetteur portable très robuste d'un poids léger de 295 grammes est alimenté par une batterie rechargeable au lithium-ion et dispose du type de protection IP66. Le récepteur est intégré dans un boîtier fixe et dispose du type de protection IP65. Avec sa fonction STOP certifiée, le récepteur répond aux exigences de SIL 3, niveau de performance PL e.



## Convertisseur de fréquence

Le palan électrique à chaîne, le chariot motorisé ou l'ensemble du système de manutention peuvent être équipés d'un convertisseur de fréquence. Le démarrage progressif permet un positionnement précis et en douceur de la charge ainsi qu'une réduction des oscillations. Les vitesses et rampes pour le levage et le déplacement de la charge peuvent être programmées en fonction de l'application.



## Compteur d'heures d'utilisation

L'installation d'un compteur d'heures d'utilisation donne à l'utilisateur une sécurité supplémentaire pendant le fonctionnement et peut prolonger la durée de vie du palan électrique à chaîne en cas de sous-utilisation. Une analyse du nombre d'heures d'utilisation et de commutations sur un appareil de lecture mobile ou un PC / ordinateur portable permet de régler le cycle de maintenance optimal.

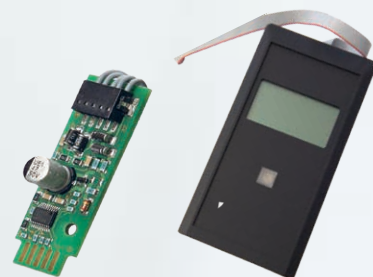

## Interrupteur de fin de course du réducteur

Avec l'installation par défaut d'un interrupteur de fin de course du réducteur, la position finale supérieure et inférieure du crochet de charge peut être réglée de manière simple, précise et facilement accessible. En option et pour une sécurité accrue, deux contacts d'arrêt d'urgence supplémentaires sont disponibles. Un arrêt à vitesse rapide et une fin de course externe pour les grandes hauteurs de levage sont des options additionnelles.

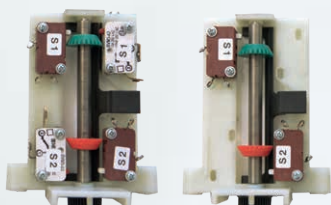

## Crochet de charge de sécurité

Dans le cas du crochet de charge de sécurité, qui peut être tourné à 360° et pivoté à 180°, le verrouillage mécanique sécurise la charge par le linguet de sécurité du crochet. Le crochet de charge se ferme automatiquement sous l'effet de la charge et doit être déverrouillé manuellement pour s'ouvrir.



## Surveillance de température

Pour éviter une surchauffe du moteur, ce dernier est équipé d'une surveillance de température. Une sonde thermique coupe l'alimentation en courant dès que la température maximale spécifiée est atteinte et empêche ainsi que le moteur soit endommagé. Ceci est extrêmement utile dans le cas de grandes hauteurs de levage ou de durées d'enclenchement très élevées.



# SERVICE ET MAINTENANCE



La rentabilité d'un palan électrique à chaîne doit être calculée sur la base du cycle de vie complet d'un produit. Le GP est résistant à l'usure et conçu pour une longue durée de vie. Les travaux de réparation et de maintenance sont simples et se font rapidement, ce qui se traduit par un entretien très économique du palan à chaîne. La fiabilité élevée minimise le risque d'arrêts de production avec des coûts potentiellement élevés résultant de ces temps d'arrêt. Nous accordons 3 ans de garantie sur nos palans électriques à chaîne GP.

## VOTRE AVANTAGE

La série GP a une structure d'ensemble modulaire. Le remplacement des pièces d'usure se fait en toute simplicité. La connexion polygonale permet de rapidement démonter et remonter le palan électrique à chaîne sans outils spéciaux. Cela permet d'économiser du temps et de réduire les coûts, ce qui est apprécié à la fois par les techniciens de service et les clients. Nos partenaires certifiés acquièrent leur expertise lors d'un cours de formation de service qualifié dans notre usine.

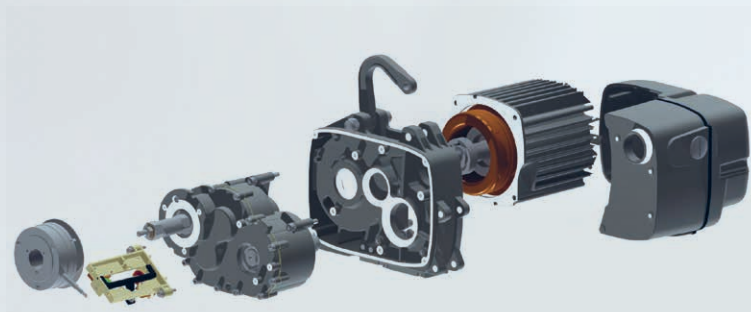

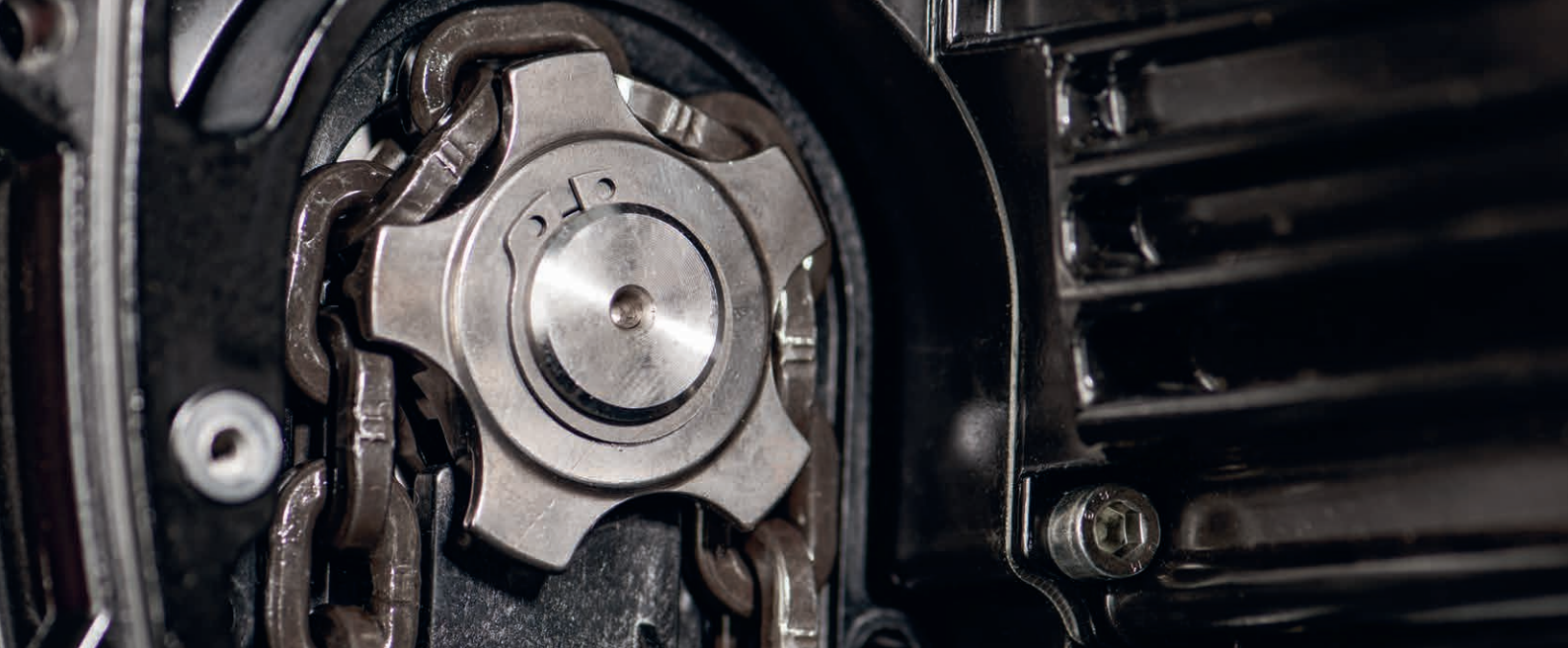

### Accouplement à friction

L'accouplement à friction protège le moteur et le système de levage contre les surcharges. Il est installé en amont du frein, hors du flux de force, fonctionne à sec et nécessite très peu de maintenance. L'accouplement à friction est facilement accessible et ajustable.

### Guidage de chaîne

La chaîne et le guidage de chaîne sont des pièces d'usure qui doivent être régulièrement contrôlées et, le cas échéant, remplacées. Quelques opérations simples suffisent pour démonter latéralement le guidage de chaîne sans qu'il soit nécessaire de désassembler complètement le palan à chaîne. Cela se traduit par des économies de temps considérables.

### Réducteur

Le réducteur à trois étages avec denture hélicoïdale et lubrification permanente à vie permet un fonctionnement silencieux et ne nécessite aucune maintenance. Un remplacement éventuel est simple et propre puisque le réducteur est installé dans un carter qui est fermé. Un remplacement du bloc de réducteur permet de convertir en toute simplicité le palan à chaîne à une vitesse différente.

### Pièces de rechange

La conception modulaire du palan électrique à chaîne permet de rapidement et facilement remplacer les pièces d'usure. Aucun outil spécial n'est requis. Nous garantissons une livraison rapide des pièces de rechange grâce à notre réseau mondial de distributeurs.

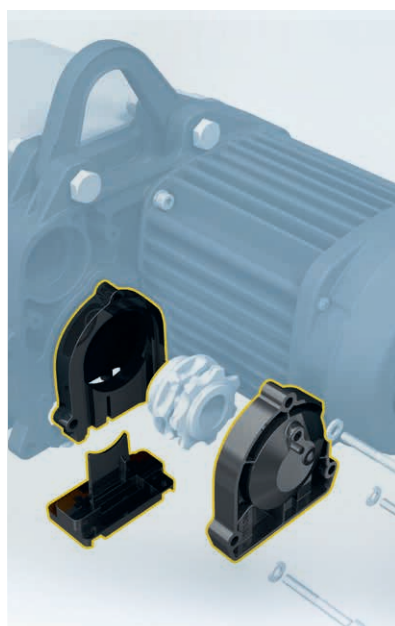
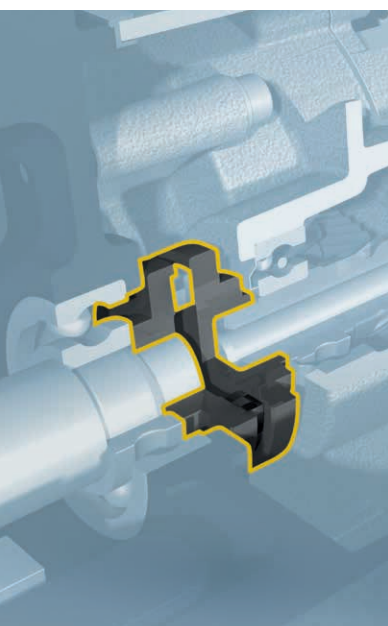



# PRODUITS SPÉCIAUX



Les palans électriques à chaîne GIS en version standard sont la solution idéale pour de nombreuses applications de levage. Les produits spéciaux GIS sont utilisés en fonction de la complexité de la tâche et des contraintes spatiales sur site. Qu'il s'agisse de la marche synchrone de deux crochets de charge, d'une version résistante à la rouille ou antidéflagrante, d'un palan électrique à chaîne avec unité de manipulation au niveau du crochet de charge – nous proposons pour chaque demande de levage une solution spécifique au client et à l'application.

## GPK

Capacité de charge jusqu'à 2000 kg

Construction compacte; solution pour des espaces particulièrement bas

Gain d'hauteur grâce à un guide de chaîne sophistiqué

Positions finales de crochet réglables par interrupteur de fin de course du réducteur

Disponible avec un cadre allongé pour transporter des charges longues et encombrantes

1 ou 2 vitesses de levage

Distributeur d'huile automatique disponible pour la protection de la chaîne

Combinaison possible avec pont roulant suspendu GISKB ou pont roulant

Avec chariots en option

Avec convertisseur de fréquence en option

## VOTRE AVANTAGE

De par leur construction compacte et leur longue durée de vie, les palans électriques à chaîne GIS sont adaptés à l'installation dans des systèmes complets. Grâce à notre propre bureau d'études, nous sommes en mesure de combiner les appareils de manière optimale avec un système de grue ou un système de manutention par le vide afin de proposer une solution de levage parfaitement adaptée à la tâche de levage ainsi qu'aux conditions de l'espace.





### GPS

Capacité de charge jusqu'à 2 × 2500 kg

Palans électriques à chaînes synchronisées pour transporter des charges longues et encombrantes

Marche précise en parallèle de deux brins de charge

2 palans électriques à chaîne reliés électriquement et mécaniquement

Avec surveillance de température

Positions finales de crochet réglables par interrupteur de fin de course du réducteur

Distance des crochets de charge 0.7 - 5.0 m

Combinaison possible avec pont roulant suspendu GISKB ou pont roulant

Avec chariots en option

Avec convertisseur de fréquence en option

Dispositifs porte-charges selon les spécifications clients en option



### GPHK

Capacité de charge jusqu'à 500 kg

Manipulateur de chaîne pour le positionnement rapide et aisé de charges

Commande du palan électrique à chaîne et guidage précis de la charge à une main

Unité de commande avec interrupteur à bascule pour commande de la main gauche ou de la main droite

Positions finales de crochet réglables par interrupteur de fin de course du réducteur

Combinaison possible avec potence pivotante ou pont roulant suspendu GISKB

Set manipulateur de chaîne pour palan électrique à chaîne standard en option

Avec convertisseur de fréquence en option

Dispositifs porte-charges selon les spécifications clients en option



### GPHT

Capacité de charge jusqu'à 250 kg

Manipulateur télescopique pour le positionnement rapide et aisé de charges

Commande du palan électrique à chaîne et guidage précis de la charge à une main

Idéalement adapté à des charges excentrées

Unité de commande avec interrupteur à bascule pour commande de la main gauche ou de la main droite

Positions finales de crochet réglables par interrupteur de fin de course du réducteur

Combinaison possible avec potence pivotante articulée ou pont roulant suspendu GISKB

Avec convertisseur de fréquence en option

Dispositifs porte-charges selon les spécifications clients en option

Coupure du mouvement sur détection de mou de chaîne en option







### GP 1-Ph

Capacité de charge jusqu'à 2000 kg

Palan électrique à chaîne en version monophasée

Pour l'utilisation en atelier dans l'absence d'un réseau triphasé, mobile, extérieure

Tensions standards:

1 x 115 V / 50 Hz

1 x 230 V / 50 Hz

Vitesse 2, 4 ou 8 m/min.

Durée d'enclenchement élevée (DIN EN 14492 A5, ISO M5) à capacité de charge maximale

Type de protection IP65

Surveillance de température en option

Tensions spéciales en option:

1 x 115 V / 60 Hz

1 x 230 V / 60 Hz

Chariots motorisés monophasés en option

### GPR

Capacité de charge jusqu'à 1250 kg

Palan électrique à chaîne résistant à la rouille

Industrie alimentaire, industrie chimique, pharmacie, installations d'épuration des eaux usées, utilisation en extérieur

Revêtement cataphorèse du carter

Chaîne en acier rond résistante à la rouille

Suspension résistante à la rouille

Toutes les pièces en contact avec la chaîne (pièces d'équipement telles que roue de chaîne, crochet de charge, vis) en version résistante à la rouille

Type de protection IP65

Graisse spéciale pour l'industrie alimentaire

Chariot manuel et motorisé en version résistante à la rouille en option

### GP ATEX

Capacité de charge jusqu'à 6300 kg

Palan électrique à chaîne en version protégée contre les risques d'explosion ATEX

Version protégée contre la poussière GP D: Groupe d'appareils II Catégorie d'appareils 3 Zone 22 (D)

Température = < 130 °C avec surveillance de température

Version protégée contre le gaz GP G: Groupe d'appareils II Catégorie d'appareils 3 Zone 2 (G), 22 (D)

Classe de température = T3 avec surveillance de température interruption de fonctionnement en cas de chute de pression

Type de protection IP65

Chariots motorisés en version ATEX en option







### GP W

Capacité de charge jusqu'à 1 000 kg

Palan électrique à chaîne pour éoliennes

Vitesse de levage jusqu'à 16 m/min.

Hauteur de levage jusqu'à 200 m

Surveillance de température avec fonction de coupure du moteur en cas de surchauffe

Commutation automatique d'une vitesse de levage élevée à une vitesse lente juste avant la fin de course avec l'interrupteur de fin de course du réducteur

Fin de course externe pour positions finales de crochet

Chaîne trempée

Crochet de charge avec capot de protection

Avec chariot manuel ou motorisé en option

Boîte à chaîne en option



### LP

Capacité de charge jusqu'à 6300 kg

Palan électrique à chaîne pour l'industrie du divertissement

Poids faible

Pour l'utilisation stationnaire ou mobile

Fonctionnement silencieux grâce au réducteur à trois étages avec denture hélicoïdale

Utilisable en stationnaire ou comme palan escaladeur sans transformation

Deuxième frein sans extension de carter, monté d'origine ou ultérieurement

Commande directe ou par contacteurs

Type de protection IP65 pour l'utilisation en extérieur

Revêtement cataphorèse garantit résistance à la rouille et bonne protection mécanique

Exécutions D8, D8 Plus et C1 ou selon les besoins du client



### GPFU

Capacité de charge jusqu'à 6300 kg

Palan électrique à chaîne avec convertisseur de fréquence

Pour applications à haute fréquence de commutation et le travail en équipes

Vitesse de levage jusqu'à 9.6 m/min.

Avec démarrage progressif pour un positionnement précis et en douceur de la charge

Mouvement sans balancement et positionnement exact de la charge en combinaison avec un chariot motorisé à fréquence contrôlée

Vitesses et rampes pour le levage et déplacement de la charge pouvant être programmées en fonction de l'application

Type de protection IP65

Chariot motorisé avec convertisseur de fréquence en option

Levage en fonction de la charge en option

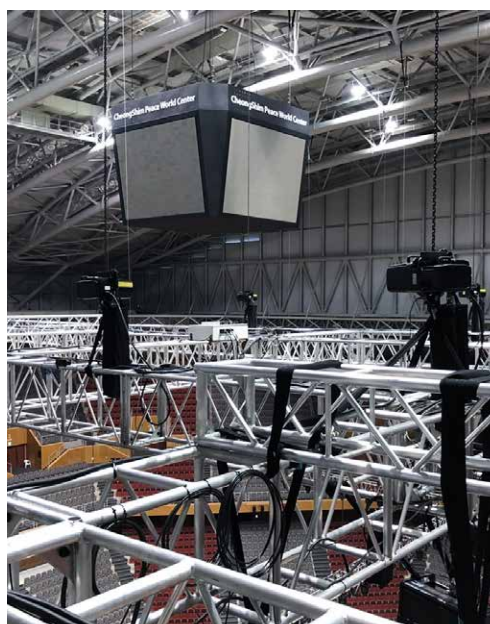

# CHARIOTS



Les chariots GIS sont de conception simple et permettent d'aisément déplacer des charges jusqu'à 6300 kg sur des poutres en acier. Un palan électrique à chaîne sert d'appareil de levage. Le déplacement se fait manuellement ou électriquement selon la capacité de charge et les conditions locales. Le dispositif antichute et anti soulèvement intégré par défaut et fabriqué en acier coulé massif et la protection contre des manipulations garantissent une sécurité maximale. En raison de leurs bonnes propriétés de déplacement et leur longue durée de vie, les chariots GIS sont souvent utilisés par nos clients en tant que composants pour sommiers de ponts roulants inférieurs.

## VOTRE AVANTAGE

Par rapport aux modèles précédents, les chariots GHF / GMF 1250 - 6300 offrent une capacité de charge supérieure de 25 %. Ils sont conçus pour une flexibilité et une durabilité maximales. Le diamètre plus grand des galets de roulement, les pièces à engrenage hélicoïdal et les galets de roulement adaptés à la surface de la poutre garantissent une plus longue durée de vie et un fonctionnement silencieux optimale. La largeur d'aile est variable en continu grâce à un nouveau type de système de réglage et peut être fixée positivement grâce à une fonction de verrouillage. Des galets de support disponibles en option assurent le bon fonctionnement dans les courbes.

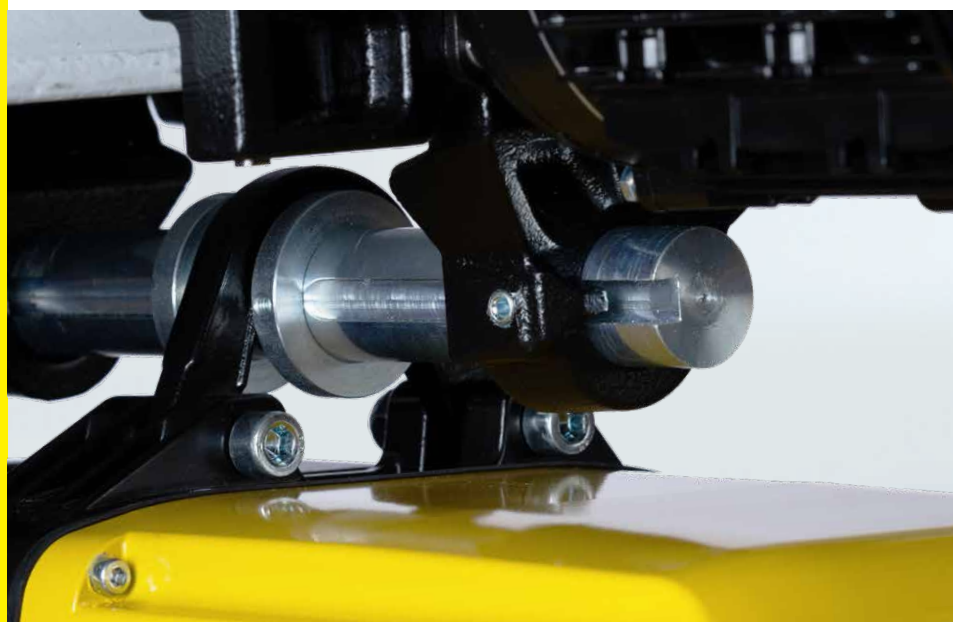



### GHF 500 K

Capacité de charge  
jusqu'à 500 kg

Chariot manuel pour poutres en acier

Déplacement manuel de moufle ou palan  
électrique à chaîne

Galets de roulement en plastique renforcés  
de fibres de verre

Aisance de fonctionnement

Haute marche silencieuse

Flasques en fonte d'aluminium avec sécurité  
antichute et anti soulèvement

Faible poids de seulement 2.5 kg

Axes en acier galvanisé

Largeur d'aile 50 – 149 mm

Rayon de courbe minimal 1200 mm



### GHF 1250 – 6300

Capacité de charge  
jusqu'à 6300 kg

Chariot manuel pour poutres en acier

Déplacement manuel de moufle ou  
palan électrique à chaîne

Galets de roulement en fonte grise, munis  
de roulement à billes

Flasques en fonte grise avec sécurité antichute  
et anti soulèvement

GHF 1250/2500 avec 1 boulon portant  
GHF 5000/6300 avec 2 boulons portants

Axes en acier galvanisé

Largeurs d'aile réglable en continu

Frein de parking pour GHF 1250 en option

Options et accessoires pour flasques,  
galets de roulement et axes voir page 18

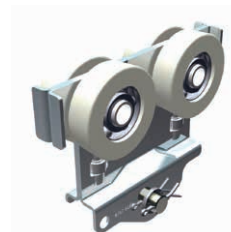

### Chariots GISKB

Capacité de charge  
jusqu'à 800 kg

Chariot manuel pour profils creux GISKB en acier

Déplacement manuel de moufle ou palan élec-  
trique à chaîne ou comme chariot longitudinal  
pour poutre GISKB

Aisance de fonctionnement optimale

Haute marche silencieuse grâce aux galets de  
roulement en plastique et rouleaux de guidage  
latéraux

Construction en acier galvanisé

Galets de roulement en acier en option

Tampon en caoutchouc de protection anti-choc  
en option

Combinaison de 2 chariots avec une traverse  
pour une capacité de 1600 kg en option





# CHARIOTS MOTORISÉS

## Version standard

Capacités de charge:  
jusqu'à 6300 kg

Tensions standards:  
3 × 400 V / 50 Hz, 3 × 230 V / 50 Hz  
1 × 115 V / 50 Hz, 1 × 230 V / 50 Hz

Commande 42 V basse tension

Moteur monophasé: 1 vitesse

Moteur triphasé: 1 ou 2 vitesses

Type de protection IP54

Flasques et galets de roulement en fonte grise

Galets de roulement pour surfaces planes (poutres profilée plates)

Largeurs d'aile réglable en continu

Axes en acier galvanisé

Sécurité antichute et anti soulèvement

Boîte de commande ergonomique à 4 boutons avec arrêt d'urgence

Longueur de câble de commande 2 m

Boîte de commande avec câble de décharge de traction externe

Classe d'isolation F (moteur)

Frein à pression de ressort DC

Voir fiche technique pour spécifications détaillées

## Accessoires et options

Commande directe, commande spéciale

Radiocommande

Commande indépendante

Convertisseur de fréquence

Tensions d'alimentation et de commande du monde entier

Vitesses spéciales sur demande

Interrupteur de fin de course à 1 ou 2 niveaux

Galets de support pour les déplacements en courbe

Galets de roulement convexe en fonte grise

Galets de roulement en plastique

Galets de roulement en acier ou acier résistant à la rouille

Chariot en version résistante à la rouille

Chariots en version ATEX

Axes pour largeurs d'aile spéciales

Graisse à réducteur pour températures basses / industrie alimentaire

Surveillance de température pour protéger le moteur contre la surchauffe

Type de protection IP65

Contrepoids extensible modulaire

## VOTRE AVANTAGE

Une ou deux vitesses pour un déplacement de maximum 30 mètres par minute sont disponibles pour les chariots motorisés GIS. Les chariots peuvent être équipés de convertisseurs de fréquence pour un transport sans oscillation et un positionnement exact de la charge. Les chariots motorisés sont déplacés en fonction de l'application par boîte de commande au chariot, par boîte de commande indépendante du chariot (commande indépendante) ou par radiocommande.





### **GMF 1250– 6300**

Capacité de charge jusqu'à 6300 kg

Chariots motorisés pour poutres en acier

Longue durée de vie et résistant à l'usure

Vitesses 12, 12/4 ou 24/6 m/min.

Flasque en fonte grise avec sécurité antichute et anti soulèvement

GMF 1250/2500 avec 1 axe

GMF 4000/5000/6300 avec 2 axes

GMF 5000/6300 avec 2 moteurs

Axe en acier galvanisé

Largeurs d'aile réglable en continu

Type de protection IP54

Contrepoids extensible modulaire

Boîte de contrôle avec des connexions facilement accessibles

Options et accessoires voir page 18

### **GMF 1250– 6300 FU**

Capacité de charge jusqu'à 6300 kg

Chariot motorisé avec convertisseur de fréquence pour poutres en acier

Longue durée de vie et résistant à l'usure

Vitesse 3.6 - 30 m/min.

Transport sans balancement et positionnement exact de la charge

Démarrage progressif pour les plus hautes exigences

2 vitesses de direction programmables: pour approche / positionnement et déplacement

Spécifications de base comme GMF 1250 - 6300

Options et accessoires voir page 18

### **SAKB avec FU**

Capacité de charge jusqu'à 1600 kg

Chariot tracteur électrique avec convertisseur de fréquence pour déplacement des chariots GISKB

Haute marche silencieuse grâce aux galets de roulement en plastique

2 vitesses et rampes réglable 3 - 35 m/min.

Démarrage et arrêt progressifs

Transport sans balancement et positionnement exact de la charge

Frein à pression de ressort DC

Type de protection IP55

Interrupteur de fin de course en option

Radiocommande en option





## Systèmes de manutention

Système modulaire de pont roulant en acier GISKB pour la manutention de marchandises déplacement longitudinal ou surface complet. Système de pont roulant en aluminium GISKB, potences pivotantes sur colonnes et potences pivotantes murales pour une manipulation aisée de la marchandise transportée. Ponts roulants et potences pivotantes en profilé d'acier normalisé pour des capacités de charge plus élevées.

## Palans

Plus de 55 années d'expérience dans la fabrication de palans électriques: robustes, longue durée de vie, fiables et faible usure. Entretien facile. Diverses versions spéciales pour chaque domaine d'utilisation. Vaste offre d'accessoires et d'options.

## Systèmes de manutention par le vide

Système de manutention par le vide GIS pour la manipulation ergonomique et préservant les surfaces des marchandises de divers matériaux tels que le bois, le verre ou la matière plastique en combinaison avec le système de potences approprié.

**GIS AG – le spécialiste des palans électriques à chaîne et des systèmes de manutention** Création de GIS AG en 1957 | Avec ses propres filiales en Allemagne et à l'Angleterre | Développement et production de palans électriques en Suisse depuis plus de 55 ans | Fabricant suisse de systèmes de potences complets, y compris de palans et de palonniers à ventouses | Certifiée selon ISO 9001 depuis 1994 | Prestations de qualité sur le marché sans lacunes, de l'étude du projet jusqu'au montage, à la mise en service et à la maintenance | Réseau de distribution international avec plus de 50 partenaires qualifiés à l'échelle mondiale

swiss lifting solutions  
certifiée selon ISO 9001