

# GIS

swiss lifting solutions

## PONTS ROULANTS

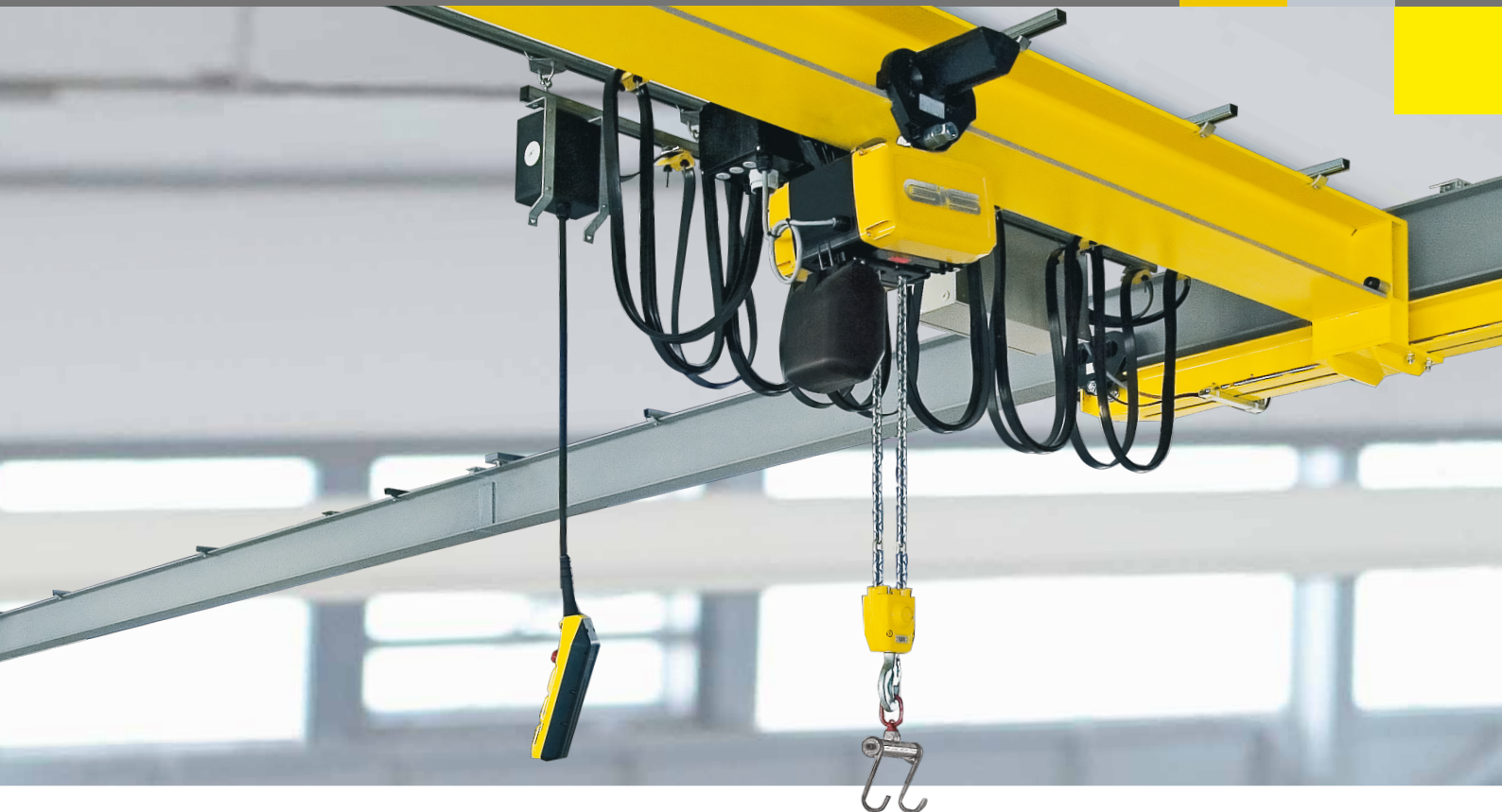

 since  
1957

[www.gis-ag.ch](http://www.gis-ag.ch)



**Ivan Muri, CEO** En tant que fabricant suisse avec une production entièrement automatisée, nous croyons au site de production qu'est la Suisse. La fonctionnalité, la longévité et la robustesse élevées de nos produits permettent à nos clients d'éviter les pannes de fonctionnement qui peuvent entraîner des coûts consécutifs élevés. Nos propres services de développement et de construction nous permettent d'assurer la force d'innovation à long terme. Les fournisseurs suisses et des pays étrangers limitrophes garantissent la sous-traitance et la qualité que nous exigeons.

**Erich Widmer, directeur des ventes et du marketing** De l'étude du projet à l'installation, nous sommes à l'entière disposition de nos clients pour les aider et les conseiller. En tant que fournisseur de systèmes de manutention complets, nous sommes en mesure de répondre également aux exigences spécifiques au client. Nos clients apprécient surtout la variété d'accessoires et d'options. La qualité du produit et la disponibilité élevée font de nous un partenaire fiable et compétent à l'échelle mondiale.



# SOLUTIONS EFFICACES ET SUR MESURE

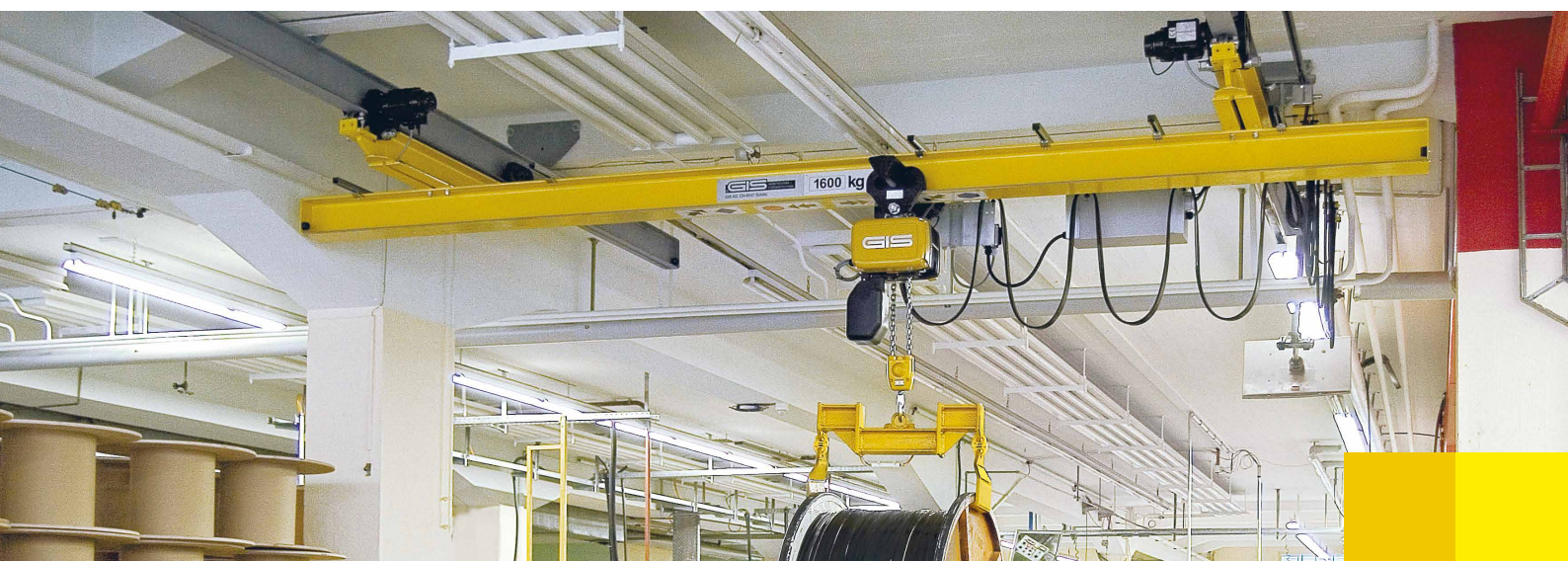

Les ponts roulants GIS sont l'illustration d'une manutention aérienne efficace de charges jusqu'à 5000 kg. Notre objectif est la manutention rationnelle couvrant l'ensemble de la surface. Tout en tenant compte des contraintes architecturales et des spécifications du client, nous offrons et réalisons des solutions adaptées, robustes et durables en terme de design, d'ergonomie et de sécurité.

---

Ponts roulants GIS – sur mesure et rationnels

---

# PONT ROULANT SUPÉRIEUR

En matière de ponts roulants, nous distinguons entre ponts roulants supérieurs et ponts roulants inférieurs. La différence est que les chariots longitudinaux sont montés soit au-dessus soit en-dessous de la voie de roulement. Les ponts roulants sont idéals pour des charges plus élevées et des grandes portées. L'approche constructive repose sur des poutres profilées dans le sens longitudinal et transversal. Les ponts roulants GIS permettent d'assurer la manutention sur toute la surface jusqu'à 5000 kg.





## Pont roulant mono-poutre

### Pont roulant supérieur

Capacité de charge jusqu'à 5000 kg

Construction avec poutres à profil normalisé

Le rail soudé sert de guidage et maintient le pont roulant dans la voie

Grande dimension de crochet grâce à la poutre posée sur la sur voie de roulement

Commutateur de commande au chariot ou indépendant du chariot (commande indépendante) ou radiocommande

Fixation de voie de roulement sur supports (système autoportant) ou au mur/sur colonne

Chariots d'entraînement à variation continue ou à pôle commutable

Haute marche silencieuse

Alimentation en courant longitudinale avec rail électrique ou rail C

Commande centrale du pont 42V

Plusieurs poutres transversales en option (mode tandem)

## Pont roulant bipoutre

### Pont roulant supérieur

Capacité de charge jusqu'à 5000 kg

Construction avec poutres à profil normalisé

Le rail soudé sert de guidage et maintient le pont roulant dans la voie

Écartement de voie plus large possible

Dimension maximale de crochet grâce à une construction intermédiaire avec équerre ou posé sur boîtier à rouleaux

Commutateur de commande au chariot ou indépendant du chariot (commande indépendante) ou radiocommande

Fixation de voie de roulement sur supports (système autoportant) ou au mur/sur colonne

Chariots d'entraînement à variation continue ou à pôle commutable

Haute marche silencieuse

Alimentation en courant longitudinale avec rail électrique ou rail C

Commande centrale du pont 42V

Plusieurs poutres transversales en option (mode tandem)

## Constructions spéciales

Version galvanisée à chaud

Inox (alimentaire)

Support amortissant le bruit

Cordon d'arrêt d'urgence

Commande de contournement

Interrupteur de fin de course à deux niveaux

Rail de pont roulant sur poutre en bois

Commande de fréquence

Diverses versions pour dimension spéciale de crochet

Système autoportant



# PONT ROULANT INFÉRIEUR

Une variante populaire est le pont roulant inférieur de GIS. Les voies de roulement sont généralement montés directement au plafond. Les chariots longitudinaux sont donc fixés au-dessous. Cette solution nous permet d'installer les chariots standard. Certaines solutions conceptuelles requièrent selon les besoins du client une version spéciale telle que dimension de crochet plus large, surplomb de charge, version avec ou sans télescope, commande de contournement ou grandes portées.

## VOTRE AVANTAGE

Systèmes de grues robustes et durables pour une utilisation sûre à long terme. Tous nos chariots d'entraînements électriques et palans électriques à chaîne sont conformes à l'état actuel de la technique. Les schémas de calcul et les calculations même répondent aux normes nationales et internationales. Notre manière de construire se distingue par sa simplicité à laquelle s'allie longévité et fiabilité. Nous nous appuyons sur des décennies d'expérience en tant que fabricant de ponts roulants et sommes en mesure de répondre aux besoins spécifiques de nos clients. Tout d'une seule source.





## Pont roulant mono-poutre

### Pont roulant inférieur

Capacité de charge jusqu'à 5000 kg

Construction avec poutres à profil normalisé

Commutateur de commande au chariot ou indépendant du chariot (commande indépendante) ou radiocommande

Fixation de voie de roulement au plafond, sur supports ou poutre en acier, montée directement ou à distance (système autoportant)

Chariots d'entraînement normalisés EMFE à variation continue ou à pôle commutable

Surplomb latéral de crochet possible

Alimentation en courant longitudinale avec rail électrique ou câble traînant

Alimentation en courant transversale par rail électrique, câble ou chaîne énergétique

Plusieurs poutres en option (mode tandem)

Avec construction intermédiaire du pont transversal en option

Embranchement possible en option

## Pont roulant bipoutre

### Pont roulant inférieur

Capacité de charge jusqu'à 5000 kg

Construction avec poutres à profil normalisé

Écartement de voie plus large possible

Commutateur de commande au chariot ou indépendant du chariot (commande indépendante) ou radiocommande

Fixation de voie de roulement au plafond, sur supports ou poutre en acier, montée directement ou à distance (système autoportant)

Chariots d'entraînement normalisés EMFE à variation continue ou à pôle commutable

Surplomb latéral de crochet possible

Optimisation de dimension de crochet grâce à une construction intermédiaire des ponts transversaux ou avec travée

Alimentation en courant longitudinale avec rail électrique ou câble traînant

Alimentation en courant transversale par rail électrique, câble ou chaîne énergétique

Plusieurs poutres en option (mode tandem)

## Constructions spéciales

Version galvanisée à chaud

Inox (alimentaire)

Suspension amortissant le bruit

Cordon d'arrêt d'urgence

Commande de contournement

Arrêt à vitesse rapide et à vitesse lente

Version télescopique

Traversées et embranchements

Surplomb prolongé par galets de contre-pression

Diverses versions pour dimension adaptée de crochet

Système autoportant



# MANIPULATION LINÉIQUE DES CHARGES

Dans de nombreux cas, le système de monorail est la solution conventionnelle pour le transport de matériaux de A à B. Une condition préalable est que les points doivent pouvoir être reliés par une ligne. Toute déviation dans le tracé est corrigée par des courbes ou des aiguillages. Les profils commerciaux I ou H en acier sont à avantageux coût et sont conçus pour les charges lourdes. Les chariots manuels ou motorisés GIS sont idéals pour compléter le système et peuvent être adaptés à l'aide d'un boulon réglable à la largeur d'aile du profil de poutre en acier.

## **Monorail classique**

Avec chariot manuel ou motorisé

---

Capacité de charge jusqu'à 5000 kg

---

Construction avec poutre à profil normalisé

---

Fixation de voie de roulement au plafond, sur supports ou poutre en acier, montée directement ou à distance (système autoportant)

---

Surplomb de crochet possible

---

Commutateur de commande au chariot ou indépendant du chariot (commande indépendante) ou radiocommande

---

Chariots d'entraînement normalisés EMFE à variation continue ou à pôle commutable

---

Alimentation en courant avec rail électrique, rail C en parallèle avec câble traînant ou chariot porte-câbles

---

Plusieurs palans à chaîne sur un monorail possible (mode tandem)

---





## Aiguillages

### Aiguillages coulissants bidirectionnels

---

Capacité de charge maximale de 2000 kg

---

Construction avec poutres à profil normalisé

---

Fixation d'aiguillages au plafond ou poutre en acier, montée directement ou à distance

---

Dispositif coulissant pneumatique avec protection

---

Alimentation en énergie uniquement avec rail électrique

---

Chariots d'entraînements spéciaux à variation continue ou à pôle commutable

---

Commande d'aiguillages avec commutateur de commande ou station murale

---

## Courbe

### Avec chariot manuel ou motorisé

---

Capacité de charge maximale de 5000 kg

---

Construction avec poutre à profil normalisé

---

Plus petit rayon de courbure 1.2 – 1.8 m selon capacité de charge et chariot

---

Courbe avec angle jusqu'à 90° possible

---

Courbe vissée au plafond ou fixée sur poutre en acier

---

Commutateur de commande au chariot ou indépendant du chariot (commande indépendante) ou radiocommande

---

Chariots d'entraînement normalisés EMFE à variation continue ou à pôle commutable

---

Alimentation en courant avec rail électrique, rail C en parallèle avec câble traînant ou chariot porte-câbles

---

## Version télescopique

### Chariots spéciaux avec galets de contre-pression

---

Capacité de charge maximale de 4000 kg

---

Construction avec poutres à profil normalisé

---

Chariots avec galets de contre-pression

---

Saillie maximale doit être calculée individuellement

---

Commutateur de commande au chariot ou radiocommande

---

Chariots d'entraînement normalisés EMFE à variation continue ou à pôle commutable

---

Alimentation en courant avec rail C et câble traînant

---

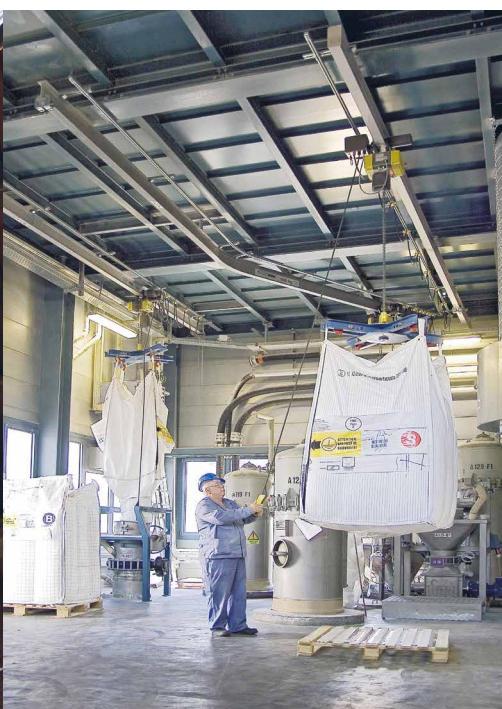

# RECOUVREMENT PARTIEL DE SURFACE



Des potences pivotantes, grues portiques ou grues-consoles sont utilisés pour le recouvrement partiel de surface. Selon les contraintes liées au lieu et le type de manutention, différentes solutions sont possibles. Qu'il s'agisse d'une potence pivotante murale standard ou d'un portique adapté aux besoins du client : Nos systèmes de potences sont robustes, durables et sont fabriqués selon l'état actuel de la technique.

## Potence pivotante sur colonne inversée

Potence pivotante avec zone de pivotement élargie

---

Capacité de charge maximale de 5000 kg

Profil en acier normalisé IPE

Montage au sol sur fondation ou sol pouvant supporter des charges élevées

Zone de pivotement jusqu'à 270°

À rotation manuelle ou électrique

Longueur de flèche jusqu'à 12 m, flèches plus longues sur demande

Hauteur de colonne standard 4,2 m, colonnes plus hautes sur demande

Alimentation en énergie avec rail électrique ou rail C et câble traînant

Version télescopique en option

---





## Potence pivotante murale inversée

Solution simple et économique

Capacité de charge maximale de 5000 kg

Profil en acier normalisé IPE

Pour un montage mural simple ou sur des colonnes existantes

Ne sollicite pas de surface de sol

Zone de pivotement jusqu'à 180°/270°

À rotation manuelle ou électrique

Longueur de flèche jusqu'à 12 m, flèches plus longues sur demande

Alimentation en courant avec rail électrique ou rail C et câble traînant

Montage simple

Version télescopique en option



## Potence portique guidée sur rails ou mobile

Solution individuelle au sol

Capacité de charge maximale de 5000 kg

Construction en acier ou en aluminium

Alimentation en courant par câble, tambour de câble

Solution guidée sur rails pour portée et force de levage supérieure

Déplaçable manuellement ou électriquement

Commutateur de commande au chariot ou indépendant du chariot (commande indépendante) ou radiocommande

Solution individuelle

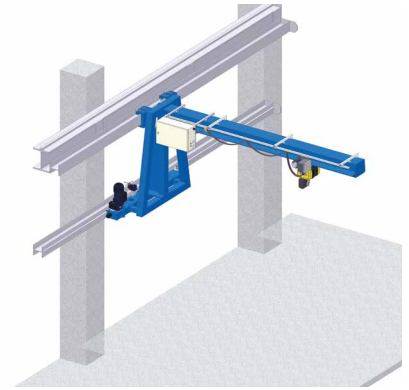

## Grue-console sur rails de roulement à fixation murale

Porte-à-faux mobile pour une garde au sol maximale

Capacité de charge maximale de 1000 kg

Profil en acier normalisé

Déplaçable électriquement

Commutateur de commande au chariot ou indépendant du chariot (commande indépendante) ou radiocommande

Plusieurs portes-à-faux possibles

Alimentation en courant avec rail électrique ou rail C et câble traînant



# ÉQUIPEMENT SUR MESURE



Le secteur de construction de grues a fortement évolué au cours des années et nos versions standard couvrent aujourd'hui la plupart des besoins. Une visite sur site nous permet de parfaitement saisir la problématique sur la base de laquelle nous proposons une solution adaptée aux besoins du client. Qu'il s'agisse d'une construction intermédiaire pour augmenter la course de crochet, un embranchement ou une traversée d'un pont roulant à un autre : Grâce à notre proximité avec le marché, nous pouvons répondre aux besoins individuels des clients et concevoir des systèmes de grues sur mesure.

## EICHENBERGER GEWINDE AG

Beat Niederhauser / chef de production

« Déjà dans la phase de planification, il s'est avéré qu'une solution standard ne répondrait de manière optimale à nos besoins. La construction spéciale proposée par GIS avec double pont intermédiaire et palan électrique à chaîne monté en hauteur a considérablement optimisée la hauteur de levage. Avec les deux palans électriques à chaîne connectés en parallèle, nous pouvons désormais soulever des charges volumineuses et les transporter sur leur lieu de destination. De la conception jusqu'à l'installation et la mise en service, nous sommes très satisfaits avec les services offerts par GIS et reprendrons contact avec cette société pour nos besoins futurs. »





### Embranchement

L'embranchement est un type spécial de voie de roulement qui peut être couplé directement à un pont roulant. Une fois le raccord établi et verrouillé, la charge est déplacée du pont roulant sur l'embranchement ou vice versa. Le verrouillage se fait soit mécaniquement, pneumatiquement ou électriquement. Une radiocommande permet de commander l'ensemble des opérations. L'alimentation en courant est assurée par un raccord spécial de rail électrique.

### Traversée

La traversée fonctionne selon un principe similaire à celui de l'embranchement. Au lieu de l'embranchement, la charge est déplacée sur la traversée et de là sur un autre pont roulant. Il existe donc un lien entre deux ponts roulants. Dans le cas d'une traversée de charges dans la travée voisine, les deux ponts roulants doivent être couplés et verrouillés avec la traversée. Cette flexibilité est très appréciée par les clients.

### Variateur de fréquence

Un fonctionnement en continu avec les moteurs à fréquence contrôlée permet un transport sûr et précis des charges. Les courbes réglables de vitesse et de démarrage permettent un déplacement faible en vibrations dans le sens longitudinal et transversal. Dans certains cas, il est recommandé d'équiper le palan électrique à chaîne d'une commande de variateur de fréquence. Ainsi, la charge peut être positionnée avec précision et en douceur sur son lieu de destination.

### Boîtier de contrôle

Comme diverses impulsions de commande doivent être traitées, la commande est centralisée dans un boîtier de contrôle. En tant qu'unité centrale pour l'ensemble de l'installation, il est fixé sur la traverse. Les différents chariots et le palan à chaîne sont donc fournis sans unité de commande. Le câblage pour la commande radio ou indépendante est prévu selon les besoins du client.



# ALIMENTATION EN ÉNERGIE

Une grande attention doit être accordée à l'équipement électrique. Non seulement l'approvisionnement en énergie de tous les composants motorisés, mais aussi la commande requiert une planification claire et ordonnée. C'est pourquoi nous utilisons des systèmes isolés ou combinés tels que câble traînant, rail C, rail électrique ou chaîne énergétique. Les conditions cadres sont les spécifications des clients et les contraintes locales.

## Câble traînant

Pour les environnements sales ou humides

Utilisable en extérieur

Solution économique pour monorail

En plastique



## Rail C

Pour les environnements sales ou humides

Utilisable en extérieur

Utilisation de la zone de circulation complète

Montage simple



## Rail électrique

Permet d'économiser de la place (pas de câbles suspendus) pour voie de roulement et monorail

Utilisation de la zone de circulation complète

Solution esthétique

IP 54 (protection contre la poussière pour l'industrie de bois) en option





## Version standard

Capacité de charge maximale de 5000 kg
Utilisation de profils commerciaux I ou H en acier normalisés
Couleur de voie de roulement couche de fond grise RAL 7035
Couleur de poutre jaune miel RAL 1005
Ponts roulants mono-poutres ou bipoutres et monorails
Ponts roulants avec construction intermédiaire pour optimiser la hauteur de construction
Suspension, support des voies de roulement sur site ou sur demande
Câble traînant, rail C ou rail électrique
Commande à contacteurs 42V avec boîte de commande centrale
Commande par bouton-poussoir directement au palan à chaîne, commande indépendante ou radiocommande
Hauteurs de levage jusqu'à 90 m
Rail de pont roulant 50 x 30 mm
Ponts roulants et monorails suspendus pour l'utilisation dans les halles
Palan électrique à chaîne GIS comme appareil de levage

## Accessoires et options

Système autoportant
Couleurs spéciales ou version zinguée
Ponts roulants et monorails suspendus pour l'utilisation à l'extérieur
Plusieurs poutres transversales sur une voie de roulement
Chaîne énergétique pour câble d'énergie et de commande
Surplomb avec galets de contre-pression
Version télescopique
Traversées et embranchements
Rail de pont roulant 60 x 400 mm ou sur poutre en bois
Support amortissant le bruit
Arrêt à vitesse rapide et à vitesse lente
Commande de contournement
Travaux de transport et de montage
Réception et mise en service avec formation du personnel

## Chaîne énergétique

Permet d'économiser de la place (pas de câble suspendus)
Utilisation de la zone de circulation complète
Solution esthétique
Simple transport de câbles divers sur pont roulant (le faisceau de câbles)



# SERVICE APRÈS-VENTE, MONTAGE, MAINTENANCE, TRANSPORT

La compétence du personnel GIS est ce qui permet à notre clientèle de reconnaître la priorité élevée donnée au service après-vente. Le service clientèle en contact direct ou par voie administrative, des calculs conformes aux conditions du marché et des calculs techniques, réalisation de dessins ou de plans, des produits de haute qualité «Made in Switzerland» et des livraisons ponctuelles sont nos points forts. Des spécialistes compétents sont en déplacement chez nos clients au quotidien pour fournir des prestations de grande qualité en matière d'installation, de maintenance et de transport.

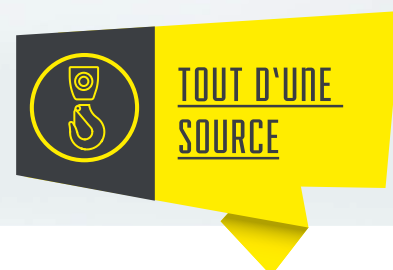





## Équipe de montage

Montage en général réalisé par la société Röhner, Gettnau

Partenariat de longue date

Haute fiabilité

Appareils de montage les plus modernes et parc de machines optimal

Plusieurs équipes disponibles

Formation continue des installateurs

## Équipe de service après-vente

Employés de service après-vente GIS formés et certifiés

Couvre l'ensemble de la Suisse

Département de service pour palans à chaîne livrés sur site

Plusieurs véhicules de service équipés

Réception, mise en service et formation sur site

## Transport

Transport en général réalisé par la société Bättig Transporte à Ettiswil

Société de transport fiable et flexible

Partenariat de longue date

Grande flotte de véhicules

Expertise dans le domaine des transports spéciaux

Couvre l'ensemble de la Suisse



# COMPOSANTS KIT DE POTENCES

Les points de connexion au niveau du chariot et du pont roulant sont standardisés tant bien pour le pont roulant inférieur que pour le pont roulant supérieur. Le montage d'un pont roulant standard se fait donc en toute simplicité. Tous les composants tels que KIT de potence, chariots, palan électrique à chaîne, radiocommande sont d'une source. L'assemblage avec les poutres en acier se trouvant sur site se fait directement chez le client.

## **Sommier ERK50 – 500** Pour pont roulant inférieur

---

Capacité de charge maximale de 6300 kg

Construction en acier avec ou sans chariots motorisés

---

Portée maximale 18000 mm

Commutateur de commande au chariot ou indépendant du chariot (commande indépendante) ou radiocommande

---

Plusieurs portes-à-faux possibles

---

## VOTRE AVANTAGE

Suivant les spécifications des clients, nous proposons les composants KIT avec chariots, palan électrique à chaîne, boîtier de contrôle et commande GIS. La poutre et la voie de roulement peuvent être livrés et montés sur site. Cette offre simple et écologique a pour avantage que tous les principaux composants de potence proviennent d'un partenaire. Bien sûr, nous vous assistons également dans vos projets pour tout ce qui concerne calculs, plans de projet et schémas de câblage.





### Boîtier à rouleaux RTO Pour pont roulant supérieur

- Capacité de charge maximale de 6300 kg
- Construction en acier avec ou sans motoréducteur à arbres parallèles
- Portée maximale 15000 mm
- Avec pôle commutable 25/6 m/min ou commande de fréquence 5 – 42 m/min
- Adapté au rail du pont roulant 50×30 mm, 60×40 mm ou rails A
- Fourni avec ou sans unité de commande
- Type de protection IP 54 en standard

### Radiocommande de sécurité À 2, 4 ou 6 boutons + arrêt d'urgence

- Code PIN pour empêcher toute utilisation non autorisée
- DEL indiquant l'état de charge de la batterie
- En cas de niveau faible de batterie ou si une erreur survient, un signal d'avertissement sonore retentit
- Commande de plusieurs unités de translation ou de levage ainsi que fonctionnement en tandem (synchrone) possible
- 69 canaux à disposition
- Arrêt automatique pour préserver la batterie
- Type de protection de l'émetteur IP 65 et du récepteur IP 66
- Disponible avec protection en plastique

### Palan électrique à chaîne Avec chariot

- Capacité de charge maximale de 5000 kg
- Fonctions de levage et de translation à une ou deux vitesses
- Engrenages avec lubrification permanente
- Commutateur de commande ergonomique avec 42V basse tension
- Aucun composant électronique sensible
- Interrupteur de fin de course de réducteur pour position supérieure et inférieure du crochet avec haute précision d'approche
- Carter et couvercle en aluminium
- Zone d'utilisation de -15° à +50°C
- Type de protection IP 55 en standard
- Chariots manuels ou motorisés
- Large offre d'accessoires et d'options



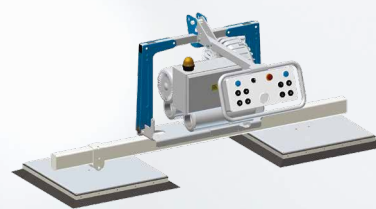
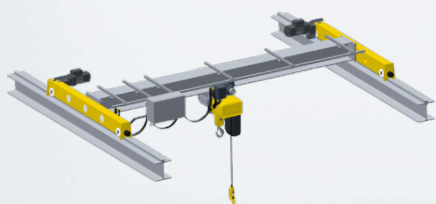

## Systèmes de manutention

Système modulaire de pont roulant en acier GISKB pour la manutention de marchandises déplacement longitudinal ou surface complet. Système de pont roulant en aluminium GISKB, potences pivotantes sur colonnes et potences pivotantes murales pour une manipulation aisée de la marchandise transportée. Ponts roulants et potences pivotantes en profilé d'acier normalisé pour des capacités de charge plus élevées.

## Palans

Plus de 50 années d'expérience dans la fabrication de palans électriques: robustes, longue durée de vie, fiables et faible usure. Entretien facile. Diverses versions spéciales pour chaque domaine d'utilisation. Vaste offre d'accessoires et d'options.

## Systèmes de manutention par le vide

Système de manutention par le vide GIS pour la manipulation ergonomique et préservant les surfaces des marchandises de divers matériaux tels que le bois, le verre ou la matière plastique en combinaison avec le système de potences approprié.

**GIS AG – le spécialiste des systèmes de manutention** Création de GIS AG en 1957 | Avec une propre filiale en Allemagne depuis 1966 | Développement et production de palans électriques en Suisse depuis plus de 50 ans | Fabricant suisse de systèmes de potences complets, y compris de palans et de palonniers à ventouses | Certifiée selon ISO 9001 depuis 1994 | Prestations sur le marché sans lacunes, de l'étude du projet jusqu'au montage, à la mise en service et à l'entretien | Réseau de distribution international avec plus de 50 partenaires qualifiés à l'échelle mondiale

Swiss Lifting Solutions

certifiée selon ISO 9001

